



Climair[®]
INDUSTRIE
MATERIEL DE CHAUFFAGE ET DE CLIMATISATION POUR INDUSTRIES ET TERTIAIRE

RADIANT LUMINEUX INFRA HT

de 6.5 à 52 kW

Les tubes radiants INFRA permettent de chauffer une zone sans déplacement d'air. Grâce à un préchauffage rapide et une température ambiante réduite, des économies d'énergie sont réalisées jusqu'à 40%.

Le chauffage INFRA HT utilise un brûleur céramique ouvert. Cette méthode permet d'atteindre une émission de chaleur importante sur une surface relativement modeste. Cette concentration élevée de chaleur permet d'installer le système dans les bâtiments à hauts plafonds.

Etant donné que cet appareil offre une combustion ouverte, l'espace doit être correctement ventilé.

Le radiant lumineux INFRA HT se décline dans 9 capacités différentes, et donc 9 longueurs différentes car les dimensions de l'appareil augmentent avec sa capacité.

Caractéristiques de l'INFRA HT

- Préchauffage rapide
- Température au sol élevée
- Silencieux
- Pas de déplacement d'air
- Faible consommation d'énergie
- Chauffage de zone
- Chauffage ciblé
- Brûleur 2 allures

Dimensions

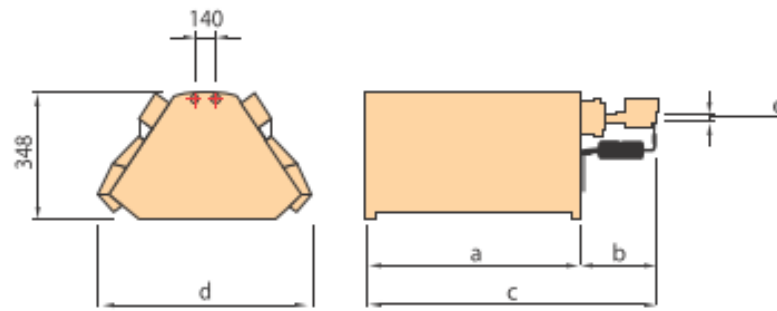

	a	b	c	d	e
Infra HT 4.2	421	162	583	592	1/2"
Infra HT 6.2	604	162	766	592	1/2"
Infra HT 8.2	791	162	953	592	1/2"
Infra HT 10.2	991	162	1137	592	1/2"
Infra HT 12.2	1158	218	1376	592	1/2"
Infra HT 16.2	1529	218	1747	592	1/2"
Infra HT 10+10.2	975	241	1216	822	3/4"
Infra HT 12+12.2	1158	297	1455	822	3/4"
Infra HT 16+16.2	1529	297	1826	822	3/4"

Données techniques

INFRA HT		4.2 ECO	6.2 ECO	8.2 ECO	10.2 ECO	12.2 ECO	16.2 ECO	10+10.2 ECO	12+12.2 ECO	16+16.2 ECO
Surface rayonnée	M2	30-40	35-50	40-65	55-90	60-100	80-110	85-115	95-155	110-180
Charge nominale G20 (sup.)	Kw	7.2	9.6	16.1	18.3	22.2	26	36.6	44.4	52
Charge nominale G20 (inf.)	Kw	6.5	8.6	14.5	16.5	20	31	33	40	62
Charge nominale G31 (sup.)	Kw	7	9.3	13.5	17.9	21.7	33.6	35.8	43.4	67.2
Charge nominale G31 (inf.)	Kw	6.5	8.6	12.5	16.5	20	31	33	40	62
Unité de régulation du gaz	N°	1	1	1	1	1	1	2	2	2
Consommation gaz G20	M3/h	0.69	0.91	1.53	1.75	2.12	3.43	3.5	4.24	6.70
Consommation gaz G31	KG/H	0.5	0.67	0.97	1.28	1.55	2.4	2.56	3.1	4.80
Poids	Kg	14	17	21	24	28	35	40	47	57

Montage - installation

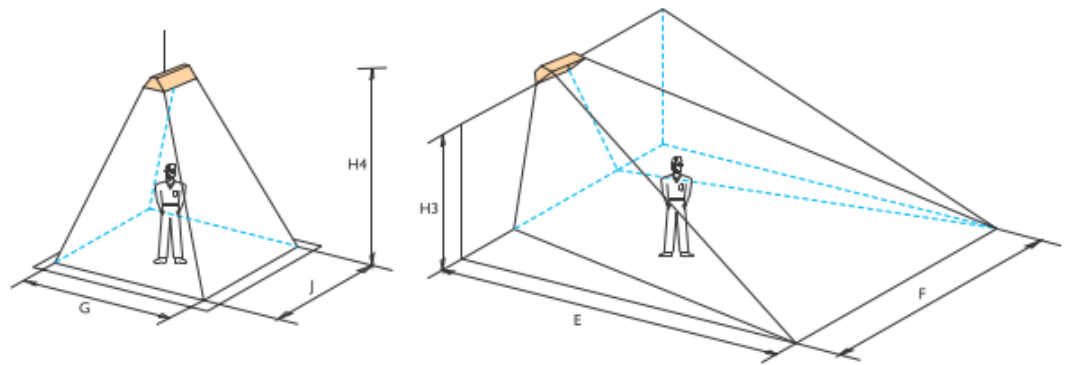

Plafond

Hauteur d'installation recommandée

INFRA HT		4.2 ECO	6.2 ECO	8.2 ECO	10.2 ECO	12.2 ECO	16.2 ECO	10+10.2 ECO	12+12.2 ECO	16+16.2 ECO
H4 min-mx	M	2.5-4.5	3.5-6	4-6	5-7	6-8	6-10	8-11	9-14	10-18
G	M	4	5	7.5	8	8.5	9	10	11	12
J	M	5.5	7	8	8.5	9	10	11	12	13

Sol

Hauteur d'installation recommandée

INFRA HT		4.2 ECO	6.2 ECO	8.2 ECO	10.2 ECO	12.2 ECO	16.2 ECO	10+10.2 ECO	12+12.2 ECO	16+16.2 ECO
H3 min-mx	M	2.5-4.5	2.9-5.5	3.9-6.5	4.5-7	4.7-8.5	5.1-10	5.1-11	5.6-14	6-15
E	M	4	5	7.5	7.8	8	8.5	9	10	12
F	M	4.5	6	8	8.5	9	10	11	12	14

Distances minimales

Plafond

Sol

	A	B	D		A	B	C	D 45° - 0°
HT 4.2	1,0	1,0	2,0	HT 4.2	1,0	0,5	2,0	2,4 - 3,0
HT 6.2	1,0	1,0	2,5	HT 6.2	1,0	0,5	2,0	2,9 - 3,5
HT 8.2	1,5	1,5	3,0	HT 8.2	1,5	0,5	2,5	3,9 - 4,5
HT 10.2	1,5	1,5	3,5	HT 10.2	1,5	0,5	2,5	4,2 - 4,8
HT 12.2	1,5	2,0	4,0	HT 12.2	1,5	0,5	2,5	4,7 - 5,5
HT 16.2	1,5	2,0	4,5	HT 16.2	1,5	0,75	3,0	5,1 - 6,0
HT 10+10.2	2,0	2,5	5,0	HT 10+10.2	2,0	0,75	3,0	5,0 - 6,2
HT 12+12.2	1,5	2,5	5,5	HT 12+12.2	1,5	0,75	3,0	5,6 - 6,5
HT 16+16.2	2,0	2,5	6,0	HT 16+16.2	2,0	1,0	3,5	6,0 - 7,1

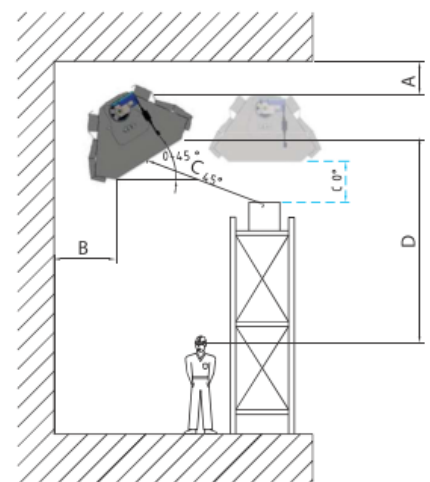

Régulation

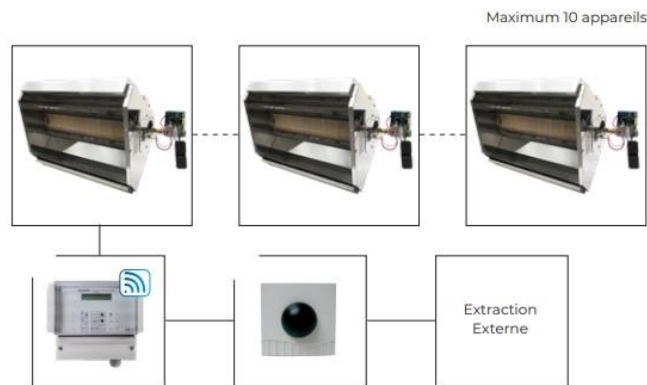

Le PinTherm Connect Infra est un thermostat d'ambiance à horloge digitale pour la régulation on/off, haut/bas ou modulante d'un **radiant Infra** sur base d'une température ambiante. Les paramètres du thermostat peuvent être lu et/ou modifié à l'aide de Modbus ou Ethernet. Le thermostat peut être raccordé au système de gestion de bâtiments (SGB).

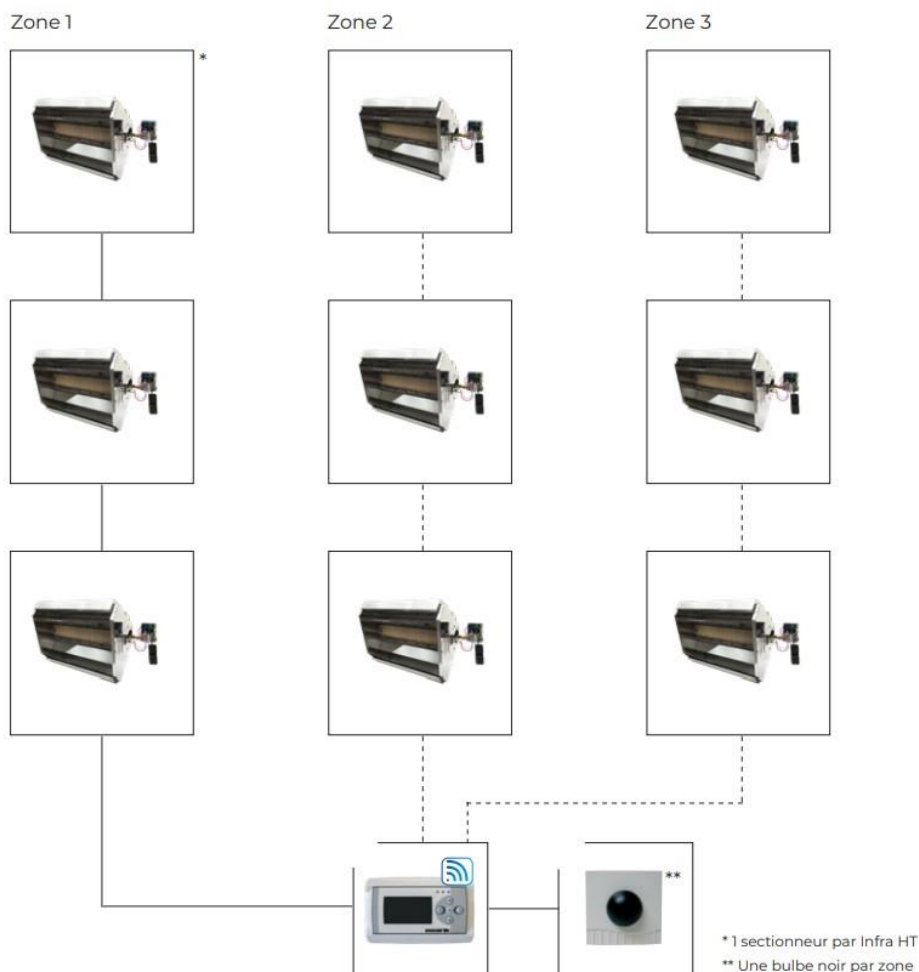

Régulation de température digitale pour la commande tout/rien, haut/bas ou modulante de plusieurs **Infra** sur base de la température ambiante. Avec la possibilité de régulation de zones et protection par code PIN pour changer les réglages.



Climair[®]

INDUSTRIE

MATÉRIEL DE CHAUFFAGE ET DE CLIMATISATION POUR INDUSTRIE ET TERTIAIRE

**Fourniture - Assistance au projet
Mise en service - Maintenance**

7, rue Renouard Saint-Loup - 28000 CHARTRES
Tél. : 02 37 28 36 36 - Fax : 02 37 28 36 35

contact@climair-industrie.fr
www.climair-industrie.fr

PHOTOS ET DONNÉES NON CONTRACTUELLES

